

# RICC 1250kg till 2000kg

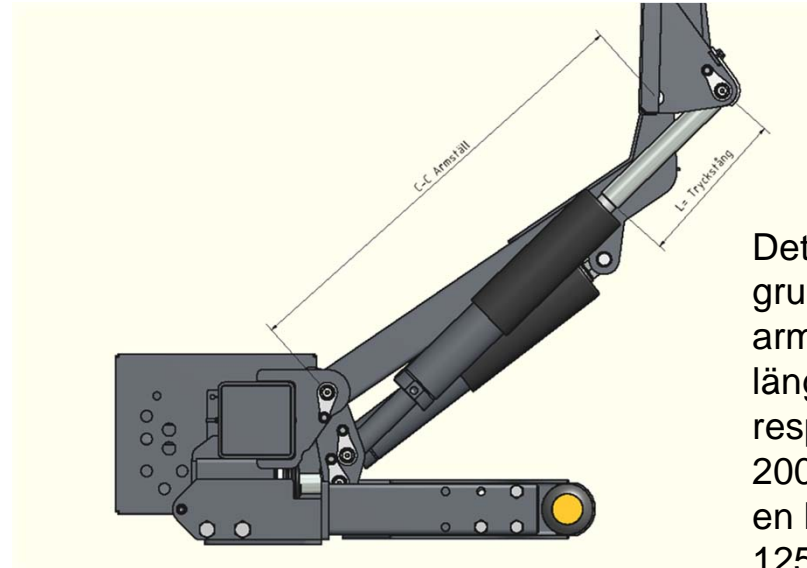

Det som skiljer lyftarna åt, på grund av flakhöjden, är armställets längd (C-C) och längden på stängningscylinderns resp. parallellstagets tryckstång. 2000 kg lyftarna har dessutom en kraftigare lyftcylinder än 1250/1750 kg lyftarna.

RICC	Lyftcylinder/ YD	Stängnings- cylinder	Tryckstång Stängnings- cylinder	Parallellstag	Tryckstång Parallellstag	Vippcylinder	Armställ
1250/1750-1300	30036 / 85	30160	L=189,5	30161	L=189,5	30004	C-C 750
1250/1750-1500	30036 / 85	30037	L=309,5	30024	L=309,5	30004	C-C 870
1250/1750-1700	30036 / 85	30542	L=429,5	30543	L=429,5	30004	C-C 990
2000-1300	30544 / 90	30160	L=189,5	30161	L=189,5	30004	C-C 750
2000-1500	30544 / 90	30037	L=309,5	30024	L=309,5	30004	C-C 870
2000-1500D	30544 / 90	30542	L=429,5	30543	L=429,5	30004	C-C 990